

Информационен лист | Номер на артикул: 2001-511

Модулен конектор TOPJOB®S; модулен; за слотове за джъмпери; 1-полюсен; 1,50 mm²; сив

www.wago.com/2001-511

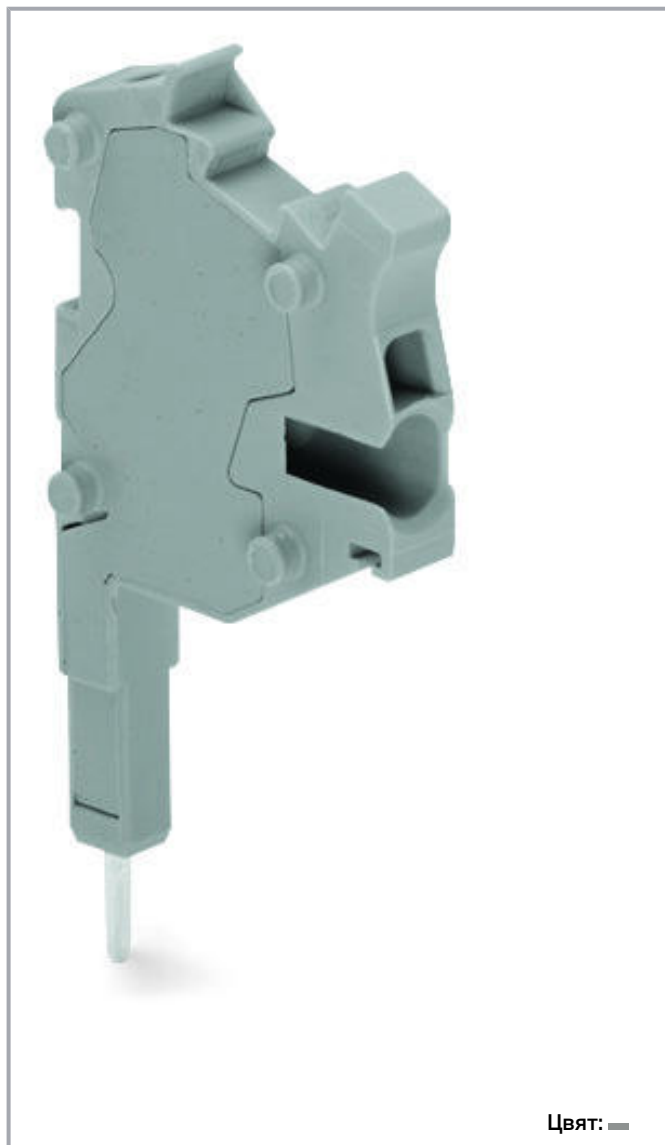

Цвят: —

Данни

Notes

Safety information 1

According to EN 61984, pluggable connectors without current interrupting capacity must not be mated or unmated when live or

Подлежи на промяна. Моля, обърнете внимание и на допълнителната документация на продукта!

ВАГО България ООД
Бизнес център Сердика
Бул."Акад. Иван Гешов" 2Е | Сграда 1, ет. 4, офис 417 | 1330 София
Тел.: +359 2 489 46 09 | Тел.: +359 2 489 46 10
Имейл: sales.bg@wago.com

Имате ли въпроси относно нашите продукти?
Винаги ще се радваме да получим вашето обаждане на +359 2 489 46 09.

under load.

Electrical data

Ratings per IEC/EN

Nominal voltage (III/3)	500 V
Rated surge voltage (III/3)	6 kV
Rated current	18 A
Legend (ratings)	(III / 3) \triangleq Overvoltage category III / Pollution degree 3

Ratings per UL

Approvals per	UL 1059
Rated voltage UL (Use Group B)	300 V
Rated current UL (Use Group B)	15 A
Rated voltage UL (Use Group C)	300 V
Rated current UL (Use Group C)	15 A

Ratings per CSA

Approvals per	C22.2 No 158
Rated voltage CSA (Use Group B)	300 V
Rated current CSA (Use Group B)	15 A
Rated voltage CSA (Use Group C)	300 V
Rated current CSA (Use Group C)	15 A

Connection data

Total number of connection points	1
Total number of potentials	1

Connection 1

Connection technology	Push-in CAGE CLAMP [®]
Actuation type	Operating tool
Connectable conductor materials	Copper
Nominal cross-section	1,5 mm ²
Solid conductor	0,25 ... 2,5 mm ² / 22 ... 14 AWG
Solid conductor; push-in termination	0,75 ... 2,5 mm ² / 18 ... 14 AWG
Fine-stranded conductor	0,25 ... 2,5 mm ² / 22 ... 14 AWG

Подлежи на промяна. Моля, обърнете внимание и на допълнителната документация на продукта!



Fine-stranded conductor; with insulated ferrule	0,25 ... 1,5 mm ² / 22 ... 16 AWG
Fine-stranded conductor; with ferrule; push-in termination	0,75 ... 1,5 mm ² / 18 ... 16 AWG
Note (conductor cross-section)	Depending on the conductor characteristic, a conductor with a smaller cross-section can also be inserted via push-in termination.
Strip length	9 ... 11 mm / 0.35 ... 0.43 inch
Pole No.	1
Wiring direction	Side-entry wiring

Physical data

Width	4,2 mm / 0.165 inch
Module width	4,2 mm / 0.165 inch

Mechanical data

Marking level	Center/side marking
---------------	---------------------

Material data

Note on material data	Information on material data can be found here
Color	сив
Insulation material	Polyamide (PA66)
Fire load	0,049 MJ
Weight	2,2 g

Commercial data

Product Group	22 (TOPJOB S)
PU (SPU)	100 (25) Stück
Packaging type	box
Country of origin	DE
GTIN	4044918975148
Customs tariff number	85366990990

Одобрения / Сертификати**UL-Approvals**

Лого	Одобрение	Допълнителен текст за одобрение	Име на сертификат
	UL UL International Germany GmbH	UL 1059	E45172

Подлежи на промяна. Моля, обърнете внимание и на допълнителната документация на продукта!

ВАГО България ООД
 Бизнес център Сердика
 Бул."Акад. Иван Гешов" 2Е | Сграда 1, ет. 4, офис 417 | 1330 София
 Тел.: +359 2 489 46 09 | Тел.: +359 2 489 46 10
 Имейл: sales.bg@wago.com

Имате ли въпроси относно нашите продукти?
 Винаги ще се радваме да получим вашето обаждане на +359 2 489 46 09.

Допълнителни аксесоари



Крайна капачка

Testing accessories

	Артикул №: 2002-541 Крайна капачка; за модулел конектор TOPJOB®S; 1,5 mm дебелина; сив	www.wago.com/2002-541
---	--	--

Инструмент

Operating tool

	Артикул №: 210-648 Работен инструмент; Нож: 2.5 x 0.4 mm; с частично изолирана дръжка; ъглов; къс	www.wago.com/210-648
	Артикул №: 210-647 Работен инструмент; Нож: 2.5 x 0.4 mm; с частично изолирана дръжка; многоцветен	www.wago.com/210-647
	Артикул №: 210-719 Работен инструмент; Нож: 2.5 x 0.4 mm; с частично изолирана дръжка	www.wago.com/210-719

Изоляционен стопер

Insulation stop

	Артикул №: 2001-171 Изоляционен стопер; 0.25 - 0.5 mm ² ; 5 броя/лента; светло сив	www.wago.com/2001-171
---	---	--





Тест и измерване

Testing accessories

	Артикул №: 2001-549 Празен модул; модулен; напр. за прескачане на обединени клеми; сив	www.wago.com/2001-549
---	--	--

Ferrule

Ferrule

	Артикул №: 216-241 Накрайник; Втулка за 0.5 mm ² / 20 AWG; изолиран; електр. калаено покритие; електролитна мед; газонепроницаем; съгл. DIN 46228, Част 4/09.90; бял	www.wago.com/216-241
	Артикул №: 216-242 Накрайник; Втулка за 0.75 mm ² / 18 AWG; изолиран; електр. калаено покритие; електролитна мед; газонепроницаем; съгл. DIN 46228, Част 4/09.90; сив	www.wago.com/216-242
	Артикул №: 216-243 Накрайник; Втулка за 1 mm ² / AWG 18; изолиран; електр. калаено покритие; електролитна мед; газонепроницаем; съгл. DIN 46228, Част 4/09.90; червен	www.wago.com/216-243
	Артикул №: 216-244 Накрайник; Втулка за 1.5 mm ² / AWG 16; изолиран; електр. калаено покритие; електролитна мед; газонепроницаем; съгл. DIN 46228, Част 4/09.90; черен	www.wago.com/216-244

Маркиращи аксесоари

Marking strip

Артикул №: 2009-110

Подлежи на промяна. Моля, обърнете внимание и на допълнителната документация на продукта!

ВАГО България ООД
Бизнес център Сердика
Бул."Акад. Иван Гешов" 2Е | Сграда 1, ет. 4, офис 417 | 1330 София
Тел.: +359 2 489 46 09 | Тел.: +359 2 489 46 10
Имейл: sales.bg@wago.com

Имате ли въпроси относно нашите продукти?
Винаги ще се радваме да получим вашето обаждане на +359 2 489 46 09.



Маркиращи ленти; за Smart Printer; на ролка; неразтегателни; без печат; тип закрепване чрез закопчаване; бял

www.wago.com/2009-110

Marker



Артикул №: 2009-114/000-002

WMB-Inline; за Smart Printer; 2000 броя на ролка; разтегателни от 4 - 4.2 mm; без печат; тип закрепване чрез закопчаване; жълт

www.wago.com/2009-114/000-002



Артикул №: 2009-114/000-005

WMB-Inline; за Smart Printer; 2000 броя на ролка; разтегателни от 4 - 4.2 mm; без печат; тип закрепване чрез закопчаване; червен

www.wago.com/2009-114/000-005



Артикул №: 2009-114/000-007

WMB-Inline; за Smart Printer; 2000 броя на ролка; разтегателни от 4 - 4.2 mm; без печат; тип закрепване чрез закопчаване; сив

www.wago.com/2009-114/000-007



Артикул №: 2009-114/000-023

WMB-Inline; за Smart Printer; 2000 броя на ролка; разтегателни от 4 - 4.2 mm; без печат; тип закрепване чрез закопчаване; зелен

www.wago.com/2009-114/000-023



Артикул №: 2009-114/000-006

WMB-Inline; за Smart Printer; 2000 броя на ролка; разтегателни от 4 - 4.2 mm; без печат; тип закрепване чрез закопчаване; син

www.wago.com/2009-114/000-006



Артикул №: 2009-114/000-024

WMB-Inline; за Smart Printer; 2000 броя на ролка; разтегателни от 4 - 4.2 mm; без печат; тип закрепване чрез закопчаване; виолетов

www.wago.com/2009-114/000-024



Артикул №: 2009-114/000-012

WMB-Inline; за Smart Printer; 2000 броя на ролка; разтегателни от 4 - 4.2 mm; без печат; тип закрепване чрез закопчаване; оранжев

www.wago.com/2009-114/000-012



Артикул №: 2009-114

WMB-Inline; за Smart Printer; 2000 броя на ролка; разтегателни от 4 - 4.2 mm; без печат; тип закрепване чрез закопчаване; бял

www.wago.com/2009-114

Изтегляния

Documentation

Bid Text

2001-511 X81 - Datei	Feb 19, 2019	xml 3,6 kB	Изтегляне
-------------------------	--------------	---------------	-----------

2001-511 docx - Datei	Aug 2, 2018	docx 15,5 kB	Изтегляне
--------------------------	-------------	-----------------	-----------

Additional Information

Technical Section

Подлежи на промяна. Моля, обърнете внимание и на допълнителната документация на продукта!

ВАГО България ООД
Бизнес център Сердика
Бул."Акад. Иван Гешов" 2Е | Сграда 1, ет. 4, офис 417 | 1330 София
Тел.: +359 2 489 46 09 | Тел.: +359 2 489 46 10
Имейл: sales.bg@wago.com

Имате ли въпроси относно нашите продукти?
Винаги ще се радваме да получим вашето обаждане на +359 2 489 46 09.

Technical explanations

Technical explanations

pdf
2,2 MB

Изтегляне

CAD/CAE-Data

CAD data

2D/3D Models 2001-511

URL

Изтегляне

CAE data

WSCAD Universe 2001-511

URL

Изтегляне

ZUKEN Portal 2001-511

URL

Изтегляне

EPLAN Data Portal 2001-511

URL

Изтегляне

Environmental Product Compliance

Compliance Search

Environmental Product Compliance 2001-511

URL

Изтегляне

Modular TOPJOB®S connector; modular; for jumper contact slot; 1-pole; 1,50 mm²; gray

Бележки за инсталиране

Installation

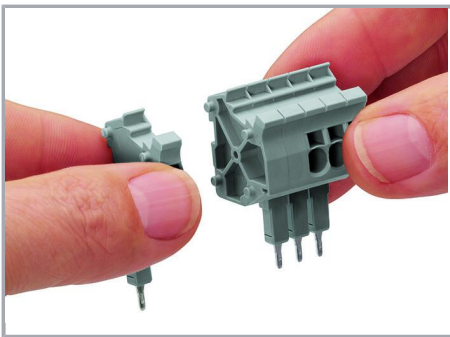

Snapping connectors and spacers together to assemble a multipole connector.

Conductor termination

Подлежи на промяна. Моля, обърнете внимание и на допълнителната документация на продукта!

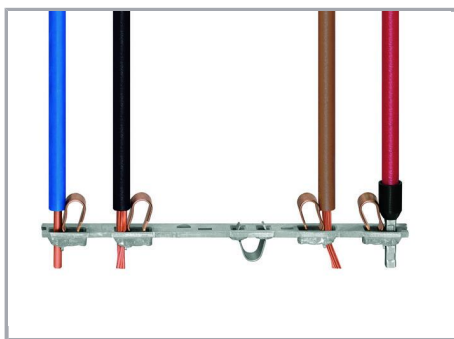

All conductor types at a glance

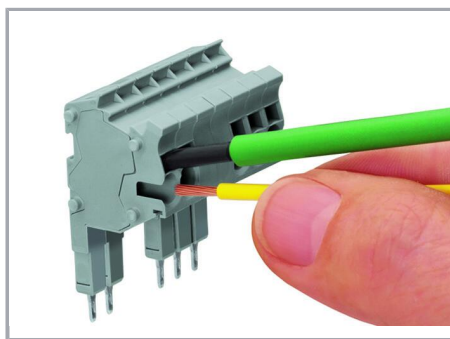

Conductor termination via:

- Operating tool for fine-stranded conductors without ferrules
- Push-in connection of solid conductors

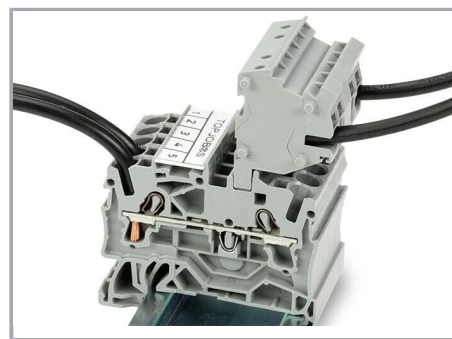

The modular TOPJOB® S connectors also connect conductors of the same size as the terminal blocks being used.

Strain relief

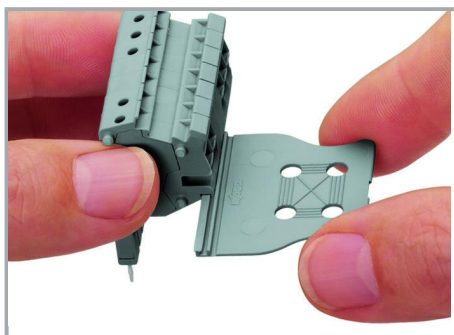

Snapping on a strain relief plate.

Testing

Подлежи на промяна. Моля, обърнете внимание и на допълнителната документация на продукта!

ВАГО България ООД
Бизнес център Сердика
Бул."Акад. Иван Гешов" 2Е | Сграда 1, ет. 4, офис 417 | 1330 София
Тел.: +359 2 489 46 09 | Тел.: +359 2 489 46 10
Имейл: sales.bg@wago.com

Имате ли въпроси относно нашите продукти?
Винаги ще се радваме да получим вашето обаждане на +359 2 489 46 09.

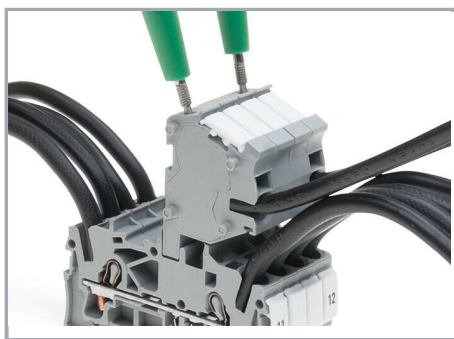

TOPJOB® S Connectors with a 2 mm Ø test socket for testing voltage via 2-pole voltage tester

Application

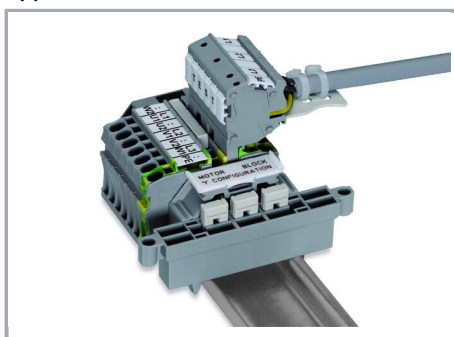

Rail-mount terminal block assembly for electric motor wiring

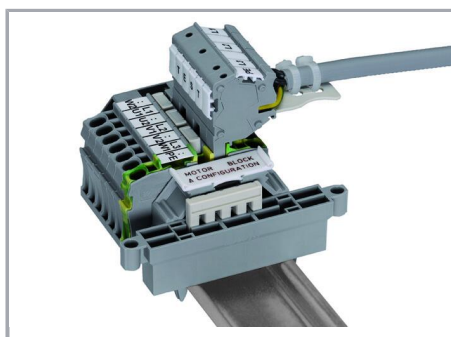

Rail-mount terminal block assembly for electric motor wiring

Семейство продукти

TOPJOB® S

TOPJOB® S: In various industrial applications and modern building installations, WAGO's wide and versatile range of rail-mount terminal blocks provides more than just reliable electrical connections.

Показване на всички продукти от семейството.

Подлежи на промяна. Моля, обърнете внимание и на допълнителната документация на продукта!

ВАГО България ООД
Бизнес център Сердика
Бул."Акад. Иван Гешов" 2Е | Сграда 1, ет. 4, офис 417 | 1330 София
Тел.: +359 2 489 46 09 | Тел.: +359 2 489 46 10
Имейл: sales.bg@wago.com

Имате ли въпроси относно нашите продукти?
Винаги ще се радваме да получим вашето обаждане на +359 2 489 46 09.